

# INSTRUCCIONES DE INSTALACIÓN DE UNA BAÑERA

¡ATENCIÓN! Antes de fijar cualquier bañera o faldón, retire TODA la cubierta protectora y examínela cuidadosamente. La película de polietileno debe retirarse por completo y debe revisar la bañera para verificar que no haya ningún daño visible.

NO SE ACEPTARÁN RECLAMACIONES POR LO ANTERIOR UNA VEZ HAYA INSTALADO LA BAÑERA.

TORNILLOS		8
TUERCAS HEXAGONALES		8
BARRA ROSCADA	 120mm	4
PIE DE LA PATA		4
BARRA DE APOYO PARA LAS PATAS		2

1. Fije las barras de soporte de las patas a la base de la bañera con los tornillos (x8). N.B: el tablero base está encapsulado en la base de la bañera.

EL PRODUCTO MNOSTRADO  
PUEDE VARIAR SEGÚN EL  
MODELO

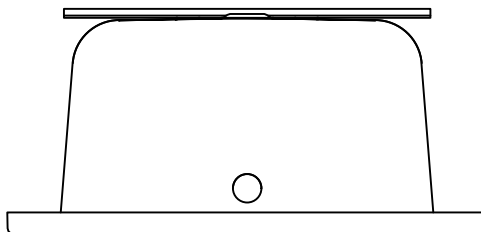

2. Coloque las patas de plástico en las barras roscadas. Coloque las barras roscadas a través de los orificios de las barras de soporte y fíjelas con las tuercas hexagonales (x8).

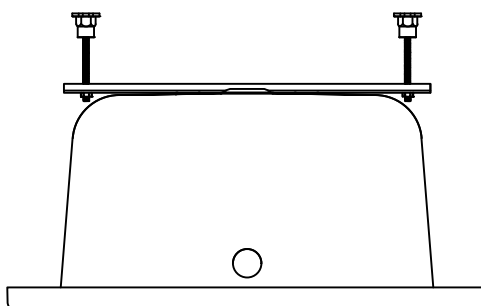

3. Ajuste la altura de las patas de la bañera para que coincida con la altura del faldón de la bañera antes de instalar la bañera.

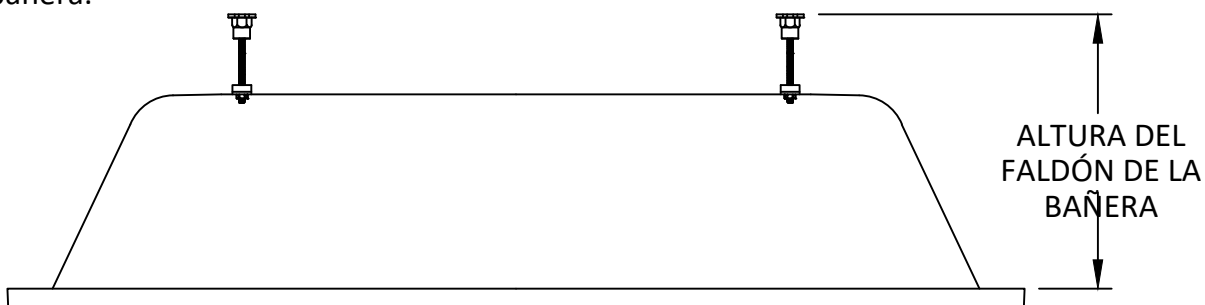

4. Fije un soporte de listón de madera (no suministrado) a la pared. Utilice un nivel de burbuja para asegurarse de que los soportes de madera estén a nivel.

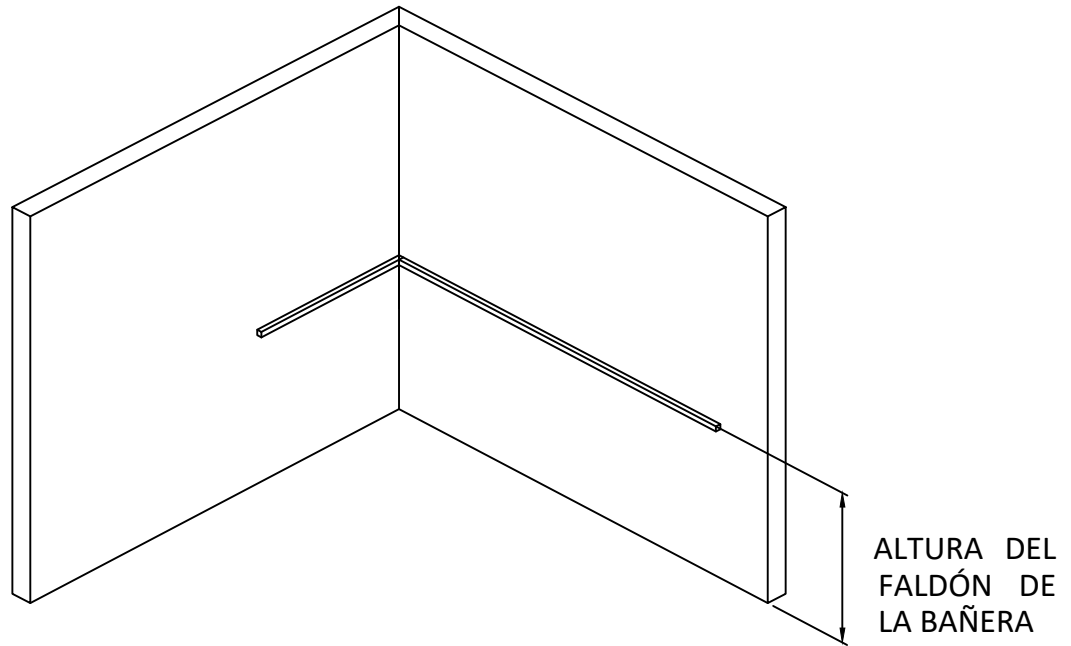

5. Instale la bañera contra la pared, asegurándose de que la bañera esté posicionada sobre los listones de madera.

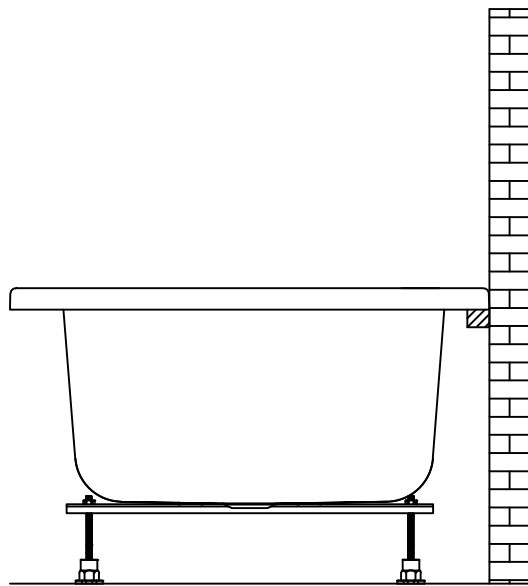

#### INSTRUCCIONES DE USO Y MANTENIMIENTO DE LA SUPERFICIE

Las superficies acrílicas pueden ser limpiadas fácil e inmediatamente después de que el agua se haya drenado. Elimine cualquier sedimento con un paño suave y húmedo y con agua tibia con jabón. NO utilice detergentes que contengan componentes abrasivos, ya que desgastan y empañan la superficie acrílica.

El fabricante NO se hará responsable de los daños causados si no se han seguido las instrucciones de montaje. En particular, esto se refiere a un montaje que impida un desmontaje fácil y seguro.

Además, el fabricante NO se hará responsable de los costes de montaje y desmontaje y de cualquier coste adicional relacionado con el reemplazo de la bañera.